

Дизайн-проект благоустройство дворовой территории многоквартирного дома № 11 корпус 1 по ул. Лочехина в Цигломенском территориальном округе муниципального образования "Город Архангельск"

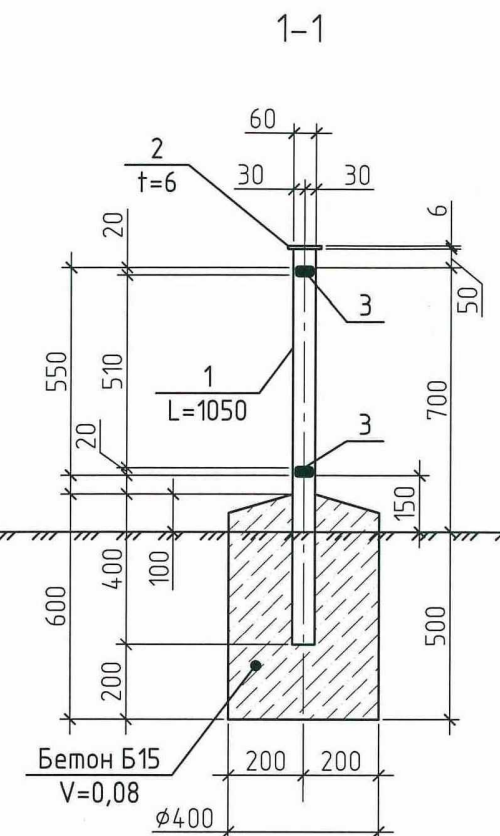

*г. Архангельск
2018 г.*

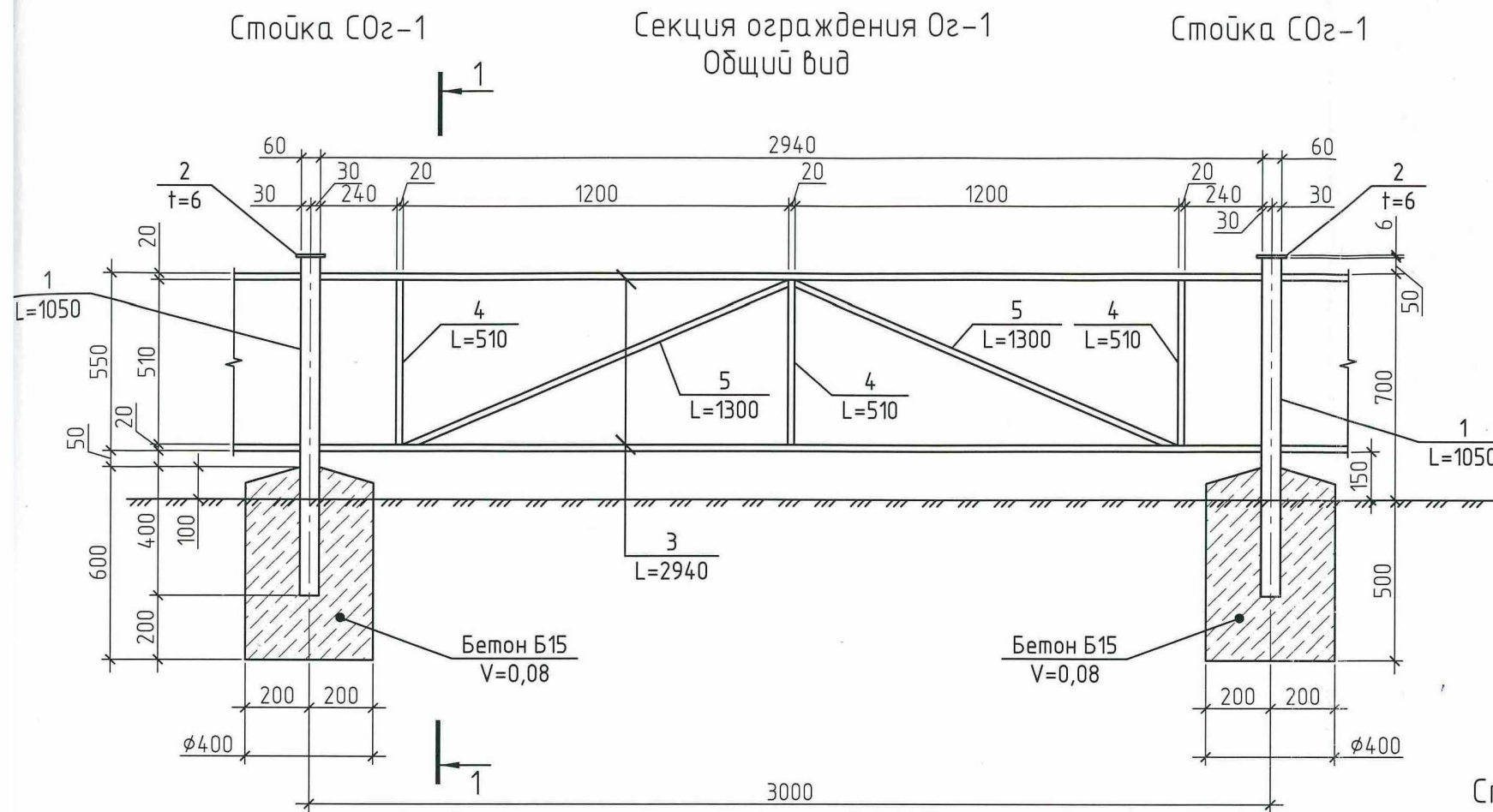

Спецификация элементов ограждения спортивной площадки

Поз.	Обозначение	Наименование	Кол.	Масса, ед., кг	Примечание
Стойка СО2-1 (на 1 стойку)					
1		Труба $\frac{60 \times 60 \times 4 \text{ ГОСТ } 30245-2003}{\text{С245 ГОСТ } 27772-88}$, L=1050	1	7,05	
2		Пластина $\frac{90 \times 6 \text{ ГОСТ } 103-2006}{\text{С245 ГОСТ } 27772-88}$, L=90	1	0,38	
		Бетон В15, F100, W4		0,08	м3
		Вес стойки		7,73	
Секция ограждения О2-1 (на 1 секцию)					
		Труба $\frac{20 \times 40 \times 2 \text{ ГОСТ } 8639-82}{\text{С245 ГОСТ } 27772-88}$, L=2940	2	5,00	
		Труба $\frac{20 \times 40 \times 2 \text{ ГОСТ } 8639-82}{\text{С245 ГОСТ } 27772-88}$, L=510	3	0,87	
		Труба $\frac{20 \times 40 \times 2 \text{ ГОСТ } 8639-82}{\text{С245 ГОСТ } 27772-88}$, L=1300	2	2,21	
		Вес секции		17,03	

1. Элементы ограждения соединять на сварке по ГОСТ 5264-80* (варить по контуру примыкания).
2. Катет сварного шва не более минимальной толщины свариваемых деталей
3. Антикоррозионную защиту выполнить окраской за два раза эмалью ПФ-115 ГОСТ 6465-76 по грунтовке ГФ-021 ГОСТ 25129-82
4. После выполнения сварочных работ, швы должны быть тщательно зачищены, антикоррозионное покрытие восстановлено.
5. Размеры элементов секций ограждений уточнить по месту после установки стоек СО2-1 в проектное положение
6. Общую спецификацию элементов ограждения см. лист 6

Разработал	Проверил	Утвердил	Подпись	Дата	Благоустройство дворовой территории многоквартирного дома № 11 корпус 1 по ул. Лочехина в Цигломенском территориальном округе муниципального образования "Город Архангельск"	Лист	7	Листов	11
					Секция ограждения (Общий вид, схема устройства)	ЗАО "Северная Роза"			

Эскизы благоустройства дворовой территории многоквартирного дома № 11 корпус 1 по ул. Лочехина в Цигломенском территориальном округе муниципального образования "Город Архангельск"



Эскизы благоустройства дворовой территории многоквартирного дома № 11 корпус 1 по ул. Лочехина в Цигломенском территориальном округе муниципального образования "Город Архангельск"

